



**alzheimer**  
**café**  
**amstenrade**

---

Jaarverslag  
september 2022 – september 2023

## Inhoud

Inleiding .....	3
De avonden.....	4
Organisatie .....	13
Bezoekers .....	14
Onderwerpen Alzheimer Café Amsterrade van 1 november 2006 tot en met 7 juni 2023 .....	18
Namen en taken van alle betrokkenen in de organisatie .....	39

## Inleiding

Voor u ligt het jaarverslag van het seizoen 2022 – 2023 van het Alzheimer Café Amsterrade, het eerste jaar na een onderbreking van ruim twee jaar door corona.

Na een uitvoerig verslag van de tien avonden van dit seizoen, wordt kort stil gestaan bij de organisatie en bij de bezoekers. Daarnaast is een bijlage toegevoegd met een chronologisch overzicht van alle behandelde onderwerpen sinds de start op 1 november 2006 met een korte omschrijving.

Wij willen iedereen, die bijgedragen heeft aan het slagen van dit seizoen van harte bedanken voor zijn of haar medewerking en ondersteuning. Wij zijn ervan overtuigd, dat de avonden zeer zinvol zijn en in een duidelijke behoefte voorzien. Het feit dat er ook nu weer, na de noodgedwongen onderbreking van meer dan twee jaar weer zoveel bezoekers kwamen – tussen de 30 en 100 per avond – sterkt ons in die overtuiging. In het laatste volledig seizoen voor corona kwamen gemiddeld 58 bezoekers per avond, nu waren dat er 57. Deze opkomst schenkt ons ook de voldoening en de energie, die we – als vrijwilligers – nodig hebben om het Alzheimer Café Amsterrade draaiende te houden.

November 2023

Het bestuur



## De avonden

Elke eerste woensdagavond van de maand met uitzondering van de maanden juli en augustus zijn mensen welkom in het Alzheimer Café Amstenrade. Elke avond verloopt volgens hetzelfde stramien: na de introductie van een thema door de gespreksleider, meestal Wim Tonglet, volgt een bespreking ervan door een of meer deskundigen. Vervolgens is er alle ruimte om onder leiding van Wim Tonglet met de inleider(s) en met elkaar nader in te gaan op het thema. Daarnaast is er voldoende mogelijkheid om andere zaken aan de orde te stellen. De doelgroep van het Alzheimer Café zijn o.a. mensen met (beginnende) dementie, hun partners en familieleden, maar ook mensen uit de hulpverlening, vrijwilligers, andere mantelzorgers en studenten van zorgopleidingen. In het Café is ruimte om kennis op te doen, ervaringen uit wisselen en te ervaren dat meer mensen met hetzelfde te maken hebben. Tijdens vrijwel alle avonden kunnen de mensen vooraf, tijdens de pauze en achteraf bij het napraten genieten van de rustige muziek van Jan de Jong.

Het Alzheimer Café Amstenrade is elke eerste woensdagavond van de maand geopend – met uitzondering van de maanden juli en augustus – in “De Gasterij”, de recreatieruimte van Zorgcentrum Elvira-Leontine in Amstenrade. De zaal is open vanaf 19.00 uur. Het programma start om 19.30 uur en eindigt omstreeks 21.30 uur. De toegang is gratis en aanmelden is niet nodig.

Woensdag 7 september was de eerste avond in het Alzheimer Café Amstenrade na een gedwongen stop van twee-en-een-half jaar door alle perikelen rondom corona. Na het voorstellen van twee nieuwe bestuursleden was er even tijd om alsnog Clara en Hub Spiertz te bedanken, die in de voorbije 15 jaar voor de muziek en de techniek gezorgd hebben en nu noodgedwongen hiermee stoppen. Vervolgens hield Grietje Quanjel een korte inleiding en gingen de ruim 40 bezoekers in groepen uiteen om kennis te maken en ervaringen van de voorbije periode uit te wisselen. Zaken die de revue passeerden waren: de coronaperiode heeft voor eenzaamheid, onzekerheid en onrust gezorgd; onderling contact – zoals ook in de bijeenkomsten van het Alzheimer Café Amstenrade – is wezenlijk, ook vanwege de herkenning van de problematiek en de mogelijkheden van doorverwijzing; het gemis van het kunnen knuffelen van je partner in het verzorgingshuis gedurende lange tijd. Ook werd een aantal vragen geformuleerd waar mensen mee zaten: Is dementie erfelijk? Hoe kan het dat het korte-termijngeheugen wel weg is maar het lange-termijngeheugen niet? Hoe kun je omgaan met het steeds herhalen van dezelfde vragen door iemand met dementie? Hoe kun je het dementieproces hanteren?

Rond kwart voor tien besloot Wim Tonglet, de nieuwe voorzitter en gespreksleider, deze zeer levendige avond met het bedanken van de inleidster met een applaus van de zaal en een mooie bos bloemen.

Woensdag 5 oktober waren maar liefst 63 mensen te gast in het Alzheimer Café Amstenrade. Zij kregen allereerst een zeer boeiende uiteenzetting over het werk van de casemanager dementie. Dit gedeelte werd verzorgd door Jopie Sniijders-van Mensvoort, casemanager dementie. Zij benadrukte hoe zinvol het was om in een vroegtijdig stadium de casemanager in te schakelen. Elke huisarts in de regio heeft zo'n casemanager. De casemanager fungeert als spin in het web en kan daardoor de weg wijzen naar de juiste hulp en ondersteuning of het nou gaat om fysieke hulp of het wegwijs worden in de verschillende regelingen als WMO (wet maatschappelijke ondersteuning) en WLZ (wet langdurige zorg). Na de pauze nam Marielle Daamen-van der Velden, specialist ouderengeneeskunde bij Cicero Zorggroep, het stokje over. Zij begon met het vertonen van een filmpje over de werking van de hersenen. De informatie in dit filmpje gaf meteen antwoord op een aantal vragen m.b.t. verschillende vormen van dementie en de consequenties hiervan. Vervolgens verduidelijkte Marielle de meest voorkomende vormen van dementie en de gevolgen daarvan en de onderlinge verschillen. Zowel voor als na de

pauze kwamen er behoorlijk wat reacties en vragen van de bezoekers, waaruit bleek dat de onderwerpen zeer leefden en herkend werden.



Op woensdag 2 november stond in het Alzheimer Café Amsterrade het gedrag van mensen met dementie centraal. Drs Marion Vromen, sociaal geriater en specialist ouderengeneeskunde bij Zuyderland GGZ (Geestelijke GezondheidsZorg), vertelde over onbegrepen en moeilijk gedrag als gevolg van dementie. De spreekster en de organisatie waren overduidelijk door de belangstelling. Maar liefst 105 bezoekers hadden de weg weten te vinden naar het Alzheimer Café. Zij kwamen niet bedrogen uit. Marion begon niet als gebruikelijk met een presentatie maar ging met de bezoekers in gesprek. Aan de hand van hun ervaringen, legde ze uit om welke vorm van dementie het ging, wat de daarbij gebruikelijk voorkomende verschijnselen waren en in een aantal gevallen, hoe daar mee omgegaan kon worden. Daarbij benadrukte ze dat er geen allesomvattende antwoorden en oplossingen waren. Ze toonde veel begrip en bewondering voor reacties van mantelzorgers. Marion gaf aan dat geduld vaak geboden was: "tel niet tot tien, maar tel tot honderd". Een ander advies was om mee te bewegen met de werkelijkheidservaring van de persoon met dementie en niet te proberen hem of haar terug te halen in de echte realiteit. Een andere beproefde methode om mensen met dementie weg te halen uit hun verdriet of zoeken naar al lang overleden personen is te proberen om mensen af te leiden. In de pauze werd aan de tafels druk met elkaar verder gepraat. Ervaringen en tips werden uitgewisseld: een belangrijke functie van het Alzheimer Café. Na de pauze doorliep Marion alsnog haar presentatie. Dit was eigenlijk een herhaling van zetten en een goede samenvatting van wat voor de pauze aan bod gekomen was, want nagenoeg alles wat in de presentatie stond, was ook in de interactie tussen bezoekers en de spreekster aan de orde geweest met concrete ervaringen van mensen.

Rond 21.30 uur bedankte de gespreksleider de bezoekers voor hun actieve en dappere inbreng. Marion Vromen kreeg een groot applaus en een mooie bos bloemen. Uiteraard werd ook het bedanken van de muziek - waarin ook een bezoeker met zijn mondharmonica in de pauze een bijdrage leverde - en het bedanken voor de gastvrijheid van Cicero niet vergeten.



Woensdagavond 7 december gaven Dion Poper, teammanager dagvoorzieningen Cicero Thuis (hoofd dagbehandeling en dagopvang bij de Cicero zorggroep), en Chantal Meijs, seniormedewerker dagvoorziening (behandeling en dagopvang), informatie over de manier waarop de dagvoorzieningen van Cicero Thuis van nut kunnen zijn voor de ouder wordende mens, de toenemende vergrijzing en het ondersteunen van mensen met dementie en hun mantelzorgers. Voor de pauze gaven de dames een presentatie, waarin uitgelegd werd, hoe bij Cicero – maar ook bij de meeste andere zorgaanbieders in de regio – de dagvoorziening georganiseerd is. Duidelijk werd aangegeven, dat het streven is om deze dagvoorziening zo laagdrempelig mogelijk te maken. Er wordt naar gestreefd het aanbod aan activiteiten zo goed mogelijk op maat te maken van de individuele behoeften van de bezoekers. Ook ging Dion in op de bekostigingsregelingen via de WMO (Wet Maatschappelijke Ondersteuning) en via de WLZ (Wet langdurige zorg). Duidelijk werd dat elke gemeente hier anders mee omgaat. Een casemanager dementie, verbonden aan de huisarts, kan bij de aanvragen en de uitvoering een goede ondersteuning bieden. Verder vertelden Dion en Chantal dat geprobeerd wordt om steeds meer de verbinding met de wijk te zoeken door bv. de dagvoorziening niet te huisvesten in een verpleeg- of verzorgingshuis maar in een buurtcentrum. Na de pauze gingen Dion en Chantal in op vragen vanuit de bezoekers. Hieruit werd duidelijk, dat het over de drempel stappen om te komen tot deelname aan de dagvoorziening niet alleen moeilijk is voor de mensen met dementie, maar ook voor de achterblijvende partner / mantelzorger. Die valt vaak ook in een gat en wordt in eerste instantie vaak gekweld

door schuldgevoelens. Verschillende bezoekers gaven aan dat het sinds september weer geactiveerde lotgenotencontact op de derde woensdag van de maand van 14.00 tot 16.00 uur in Schuttershof hier een fijne invulling aan gaf. Het lost het probleem niet op, maar mensen hebben wel een plek waar ze zich gehoord weten.

Rond 21.15 uur bedankte de gespreksleider de bezoekers voor hun actieve en openhartige inbreng. Dion Poper en Chantal Meijs kregen applaus en een mooie bos bloemen. Uiteraard werd ook het bedanken van de muziek, de vrijwilligers en het bedanken voor de gastvrijheid van Cicero niet vergeten.

Op woensdag 4 januari was notaris Van Kan, notaris van Notariaat Van Kan, te gast in het Alzheimer Café Amsterrade. Hij ging in op een aantal financiële en juridische zaken, waarmee mensen geconfronteerd worden als hun partner of ouder dementie krijgt. De notaris begon met de uitleg van het wettelijk erfrecht. Hierbij benadrukte hij, dat samenwonen geen recht op een erfenis geeft. Indien er niets geregeld is, erven alleen gehuwde of geregistreerde partners en / of eventuele kinderen. Dat betekent, dat – als je hiervan wil afwijken – je via een testament iets moet regelen. Verder gaf hij aan, dat het verstandig is om via een testament zaken te regelen als je wil voorkomen dat je – onnodig – veel aan erf- en successierechten moet betalen. Vervolgens gaf hij uitleg over de eigen bijdrage – in het kader van de Wet Langdurige Zorg – in relatie tot het vermogen en het inkomen. In dit kader is het goed te weten, dat voor de peildatum twee jaar terug gegaan wordt. Hierna gaf de gespreksleider Wim Tonglet aan dat het tijd was voor een pauze waarin iedere bezoeker een glas bubbels kreeg om zo een toast op het nieuwe jaar uit te brengen. Aan de levendigheid van de gesprekken tijdens de pauze was af te leiden, dat het onderwerp erg leefde bij de ruim 80 bezoekers.



Na de pauze ging de notaris verder over de situatie waarin iemand niet meer in staat is om zijn eigen belangen te behartigen. Het verstandigste is om van tevoren een notariële volmacht of levenstestament op te stellen. Dit dient tijdig te geschieden aangezien je wilsbekwaam moet zijn op het moment van maken. Tenslotte ging notaris Van Kan in op het belang van het benoemen van een executeur, waarbij het advies was om dit niet in handen te leggen van (een van) de kinderen, maar bij een notaris: deze kan onafhankelijk opereren in de vaak complexe materie van het afhandelen van een erfenis.

Rond 21.30 uur bedankte de gespreksleider de bezoekers voor hun actieve inbreng. Uiteraard bedankte hij notaris Van Kan voor de heldere en aansprekende presentatie en de duidelijke beantwoording van de vele vragen. De notaris kreeg van de coördinator van het Alzheimer Café een mooie bos bloemen en een fles wijn als bedankje en van de bezoekers een applaus.



Woensdag 1 februari bespraken Hetty Corstjens, casemanager dementie, Petra Rocchi, zorgmanager bij Cicero Zorggroep, en Anne Dohmen, zorgtoewijzer bij Cicero Zorggroep, de uitdagingen waarmee mensen te maken krijgen voorafgaand aan en tijdens de opname in een verpleeghuis. Hetty begon met een presentatie, waarin ze uitlegde wat het belang van een casemanager dementie is in dit hele proces. Aan vrijwel elke huisartsenpraktijk in de regio is een casemanager dementie verbonden. De casemanager heeft een breed netwerk en fungeert als een spin in het web en kan daardoor prima de weg wijzen en ondersteunen. Ook besteedde Hetty aandacht aan het lotgenotencontact, dat elke derde woensdagmiddag van de maand in Schuttershof in Brunssum plaatsvindt onder begeleiding van een aantal casemanagers en andere ondersteuners. Vervolgens nam Anne het stokje over. Zij vertelde over de verschillende wegen die bewandeld dienen te worden van aanmelding op de wachtlijst tot opname in het verpleeghuis. De bezoekers deden – net als tijdens de presentatie van Hetty – actief mee, door veelvuldig vragen te stellen en soms praktijkvoorbeelden aan te dragen. Tenslotte gaf Petra een toelichting op wat er concreet gebeurt, wanneer iemand daadwerkelijk opgenomen wordt.

Rond 21.30 uur bedankte de gespreksleider Wim Tonglet de sprekers voor de heldere uiteenzettingen en ook de bezoekers beloonden hen met een warm applaus.

Woensdagavond 1 maart stond de paramedische zorg, en dan met name fysiotherapie en ergotherapie, centraal in het Alzheimer Café Amsterrade. Als gevolg van dementie heeft iemand met dementie de mantelzorgers steeds meer nodig bij de persoonlijke verzorging en dagelijkse activiteiten en dat kan lichamelijk en geestelijk vermoeiend zijn. Saskia Winthagen, fysiotherapeut en Liesbeth van der Meent, ergotherapeut, bij Cicero Zorggroep belichtten mogelijkheden om de zorg te verlichten en de communicatie te versoepelen. In een boeiende presentatie illustreerden de beide dames hoe



mantelzorgers (en zorgpersoneel) zichzelf kunnen beschermen tegen fysieke overbelasting door verstandiger om te gaan met het begeleiden van iemand met dementie. Dat lieten ze bv. zien door voor te doen hoe je verstandiger iemand in en uit een stoel kunt helpen en hoe je mensen handiger kunt begeleiden bij het voortbewegen. Daarnaast lichtten Saskia en Liesbeth kort toe wat mensen kunnen verwachten van paramedische ondersteuning in de thuissituatie. Doordat er "slechts" ongeveer 40 bezoekers waren, ontstond een levendige interactie tussen de bezoekers en de presentatoren. Een aantal mensen kwam met praktijkvoorbeelden, die het verhaal nog verder verlevendigden. Met name het ingaan op de haptonomie, waarbij je probeert de regie veel meer bij de persoon met dementie te leggen door veel meer te werken vanuit het gevoel, zorgde voor veel enthousiasme.

Rond 21.15 uur bedankte de gespreksleider Wim Tonglet de spreeksters voor de heldere uiteenzettingen en ook de bezoekers beloonden hen met een warm applaus. Na de overhandiging van een bloemetje voor elke spreekster kondigde Wim de volgende avond van het Alzheimer Café Amstenrade aan.

Woensdag 5 april besprak drs. Sam Thissen, neuroloog bij Zuyderland, de overeenkomsten, verschillen en het verband tussen de ziekte van Parkinson en dementie. Bij de ziekte van Parkinson doen zich ook vaak veranderingen voor in ons denken en voelen die tot verwarring kunnen leiden: is dit een voorbode van dementie of hoort het bij de Parkinson? En hoe moet je daarmee omgaan? Voor velen zijn deze vragen nog dringender dan die over de motoriek. Voor het bewegen hebben we immers medicijnen en fysiotherapie, maar voor het denken en voelen? Drs. Sam Thissen ging eerst in op wat dementie precies is en wat we daar wel en niet over weten. Vervolgens besprak hij verschillende vormen van dementie. Van daaruit maakte hij de overstap naar de samenhang tussen denken en doen en de problemen bij geestelijke achteruitgang door de ziekte van Parkinson. Ook gaf hij aan waar de overlap zat tussen beide aandoeningen. Helaas is de stand van de medische wetenschap nog (lang) niet zover, dat de aandoeningen voorkomen, gestopt of genezen kunnen worden. Dat het onderwerp leefde bij de ruim 65 bezoekers bleek wel uit de vele vragen en verwijzingen naar eigen praktijkervaringen door de vragenstellers.

Rond 21.30 uur beëindigde de gespreksleider, Wim Tonglet, de avond met de constatering dat we weer heel wat wijzer geworden waren door het heldere verhaal van de spreker. Ook beloofde hij toezending van de presentatie, waar door een aantal mensen om gevraagd werd. Hij bedankte de spreker met een mooie bos bloemen en de bezoekers gaven hem tot tweemaal toe een luid applaus.

Woensdag 3 mei was dr. Wiel Geraedts te gast als spreker in het Alzheimer Café Amstenrade. Hij was longarts bij Zuyderland en nu SCEN-arts (Steun en Consultatie bij Euthanasie in Nederland) en besprak de ins en outs bij euthanasie. Dat het onderwerp zeer leefde onder de bijna 60 bezoekers blijkt wel uit het feit dat het door de vele vragen een zeer interactieve bijeenkomst was.



Wiel gaf eerst wat cijfers over aantal overlijdens in Nederland (170.000 per jaar), waarvan 8500 middels euthanasie in 2021, waarvan 180 door 'hulp bij zelfdoding'. Bij het laatste neemt de patiënt zelf het aangeboden medicijn in. Het merendeel van de mensen was ouder dan 60 jaar en vaak ging het om mensen met kanker of orgaanfalen. In 288 gevallen ging het om mensen met dementie, waarvan er 6 wilsonbekwaam waren. Dat laatste kan alleen in uitzonderlijke gevallen. In dit kader besteedde Wiel veel aandacht aan het belang van een wilsbeschikking, die goed gecommuniceerd en doorgesproken moet zijn met bv. de huisarts. Altijd geldt het lijden ten tijde van de beoordeling als belangrijkste item. Euthanasie wordt altijd uitgevoerd door een huisarts (6.000), specialist ouderengeneeskunde of door een arts van het expertisecentrum euthanasie. Een regionale toetsingscommissie beoordeelt de zorgvuldigheid. Tegenwoordig loopt dit meer gestroomlijnd, eerder kon het lang duren voordat de arts die euthanasie uitvoerde, uitsluitel kreeg t.a.v. zorgvuldig handelen. Verder legde Wiel nog uit wat palliatieve sedatie inhoudt en wat de verschillen zijn t.o.v. euthanasie. Tenslotte benadrukte hij het belang van de NVVE, de Nederlandse Vereniging voor Vrijwillig Levensende ([www.nvve.nl](http://www.nvve.nl)).

Rond 21.30 uur beëindigde de gespreksleider, Wim Tonglet, de avond met het bedanken van Wiel voor de boeiende presentatie van dit moeilijke en delicate onderwerp. Ook beloofde hij toezending van de presentatie, waar door een aantal mensen om gevraagd werd. Wiel kreeg bloemen en een dankbaar applaus.



De laatste avond van het seizoen op woensdag 7 juni was "De Gasterij" omgetoverd tot een marktplein, waar vele aspecten van de zorg voor dementerenden aan bod kwamen. Ongeveer 40 bezoekers kregen informatie over zorgtechnologie. De gemeente gaf aan wat de mogelijkheden zijn vanuit de WMO (Wet Maatschappelijke Ondersteuning). Zorgservice was aanwezig om uitleg te geven over haar werkzaamheden. Praktische hulpmiddelen bij ADL / HDL (Algemene en huishoudelijke dagelijkse levensverrichtingen) werden gedemonstreerd. Er werd gedemonstreerd hoe voetzoolreflextherapie ondersteunend kan werken. Tenslotte was er iemand van de zorgboerderij om aan te geven wat die kan betekenen voor mensen met dementie.





## Organisatie

Het Alzheimer Café Amstenrade is een stichting, die geleid wordt door een bestuur van vijf personen. In de voorbije jaren is een aantal wisselingen geweest in het bestuur. Voorzitter is nu Wim Tonglet, die tevens de rol van gespreksleider heeft. Hij is de opvolger van Toine Cremers, die 15 jaar lang voorzitter was. Jos Stevens is vicevoorzitter en penningmeester, Nico Hermans secretaris, Thom Leblanc, opvolger van Elly Paulussen, en Petra Rocchi zijn lid. Verder is een belangrijke plaats ingeruimd voor de coördinator van het Alzheimer Café, die tot 2019 geen bestuurslid was, maar als coördinator van het Alzheimer Café is zij alle avonden en vrijwel alle vergaderingen aanwezig. Vanaf de opstart is Anita Jamar coördinator geweest. Vanaf 1 januari 2015 is haar rol overgenomen door Petra Rocchi.

Naast het bestuur is er een inhoudswerkgroep actief. Hier worden de onderwerpen aangedragen en voorbereid, de sprekers gezocht en de opzet van de avonden voorgesteld en voorbereid.

Verder was er in de beginjaren een klankbordgroep, waarin de mogelijkheid was te participeren door iedere organisatie in de meest brede zin van het woord, die op de een of andere manier een link had met dementie en / of het Alzheimer Café Amstenrade. In deze klankbordgroep, die indien nodig en / of zinvol bij elkaar kwam, zaten vertegenwoordigers van bv. de gemeente Schinnen, van Cicero en van leden van het voormalige SaVOS.

Tenslotte is er een groep van ongeveer 10 vrijwilligers tijdens de avond actief om alles in goede banen te leiden.

Aan het eind van dit jaarverslag is een volledige namenlijst van alle betrokkenen in de organisatie opgenomen (zie bijlage 2).

Schematisch ziet de structuur er als volgt uit:

### Alzheimer Café Amstenrade

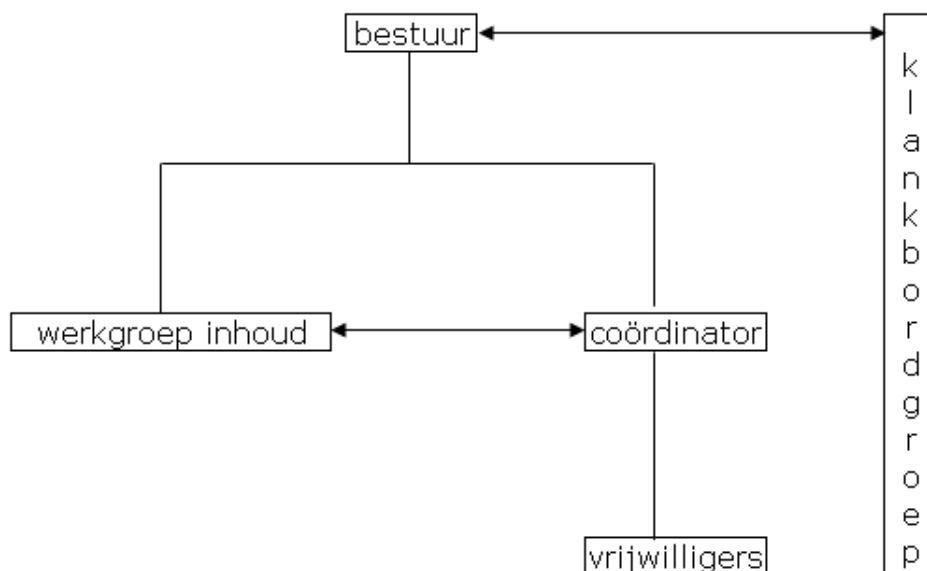

## Bezoekers

Het Alzheimer Café Amstenrade blijkt nog steeds in een behoefte te voorzien. In totaliteit vonden – verspreid over 10 avonden – 568 geregistreeerde bezoekers de weg naar het café. Het laatste jaar voor corona, 2018 – 2019, waren dat er nog 583. Dat is een toename van 15 bezoekers t.o.v. het pre-coronajaar, en een gemiddelde van 57 bezoekers per avond. De aantallen varieerden van 29 tot 100 en lijken met name bepaald te worden door het thema, dat centraal staat.

Van de 267 unieke bezoekers (vergelijkingsjaar 259) bezochten 163 mensen dit seizoen één avond in het Alzheimer Café (vorige keer 159), terwijl 31 bezoekers vijf of meer avonden aanwezig waren (vorige keer 37). Het overgrote deel van de bezoekers bestaat uit mantelzorgers. Daarnaast nemen echter ook steeds mensen deel, die werkzaam zijn in de zorg.

Ruim een derde van alle bezoekers, 35% (niet vergelijkbaar met vorige keer door de fusie van de verschillende gemeenten tot Beekdaelen), is afkomstig uit de gemeente Beekdaelen. Uit de gemeente Brunssum komt 21,5% (vorige keer 19%) en 16,2% (vorige keer 15,8%) komt uit Sittard-Geleen, en ook 15% (vorige keer 13,2%) uit Heerlen en Hoensbroek. De herkomst van het resterende deel is zeer gespreid. In de grafieken op de volgende bladzijden zijn de aantallen en de herkomst weergegeven.

In maart 2018 heeft het bestuur een brainstormsessie met leden van de klankbordgroep belegd om na te gaan of er wijzigingen aangebracht dienden te worden bij de gang van zaken rondom het Alzheimer Café Amstenrade in verband met het feit, dat het Alzheimer Café Amstenrade geconfronteerd werd met dalende bezoekersaantallen. Het was een vruchtbare bijeenkomst. Het heeft er alle schijn van, dat de aanpassingen, die op basis hiervan gedaan zijn hun effect hebben gehad. Hoewel het doel van het Alzheimer Café Amstenrade niet is om grote bezoekersaantallen binnen te halen, is het toch prettig om te constateren, dat zowel in het jaar voor corona als in het seizoen erna – na een stop van ruim twee jaar – het bezoekersaantal stabiel op een kleine 60 bezoekers gemiddeld ligt.

Waar komen de bezoekers vandaan:



<b>gemeente</b>	<b>herkomst bezoekers 2022-2023</b>
Beekdaelen	199
Brunssum	122
Sittard-Geleen	92
Heerlen	85
België	16
Voerendaal	15
Kerkrade	14
Duitsland	7
Valkenburg aan de Geul	6
Landgraaf	3
Roermond	3
Roerdalen	3
Beek	2
Meerssen	1
<b>TOTAAL</b>	<b>568</b>

Uitsplitsing bezoekers gemeente Beekdaelen over de verschillende kernen:

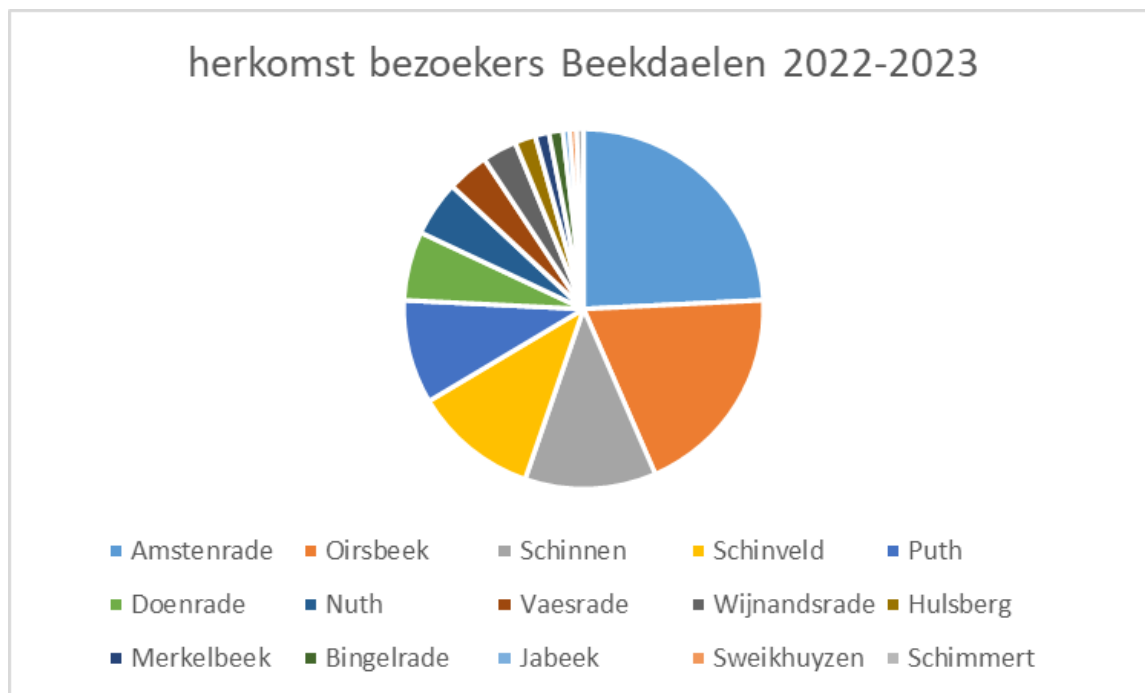

Plaats	herkomst bezoekers gemeente Beekdaelen 2022-2023
Amstenrade	39
Oirsbeek	31
Schinnen	19
Schinveld	18
Puth	15
Doenrade	10
Nuth	8
Vaesrade	6
Wijnandsrade	5
Hulsberg	3
Merkelbeek	2
Bingelrade	2
Jabeek	1
Sweikhuyzen	1
Schimmert	1
<b>TOTAAL</b>	<b>161</b>



Aantal bezoekers per avond:

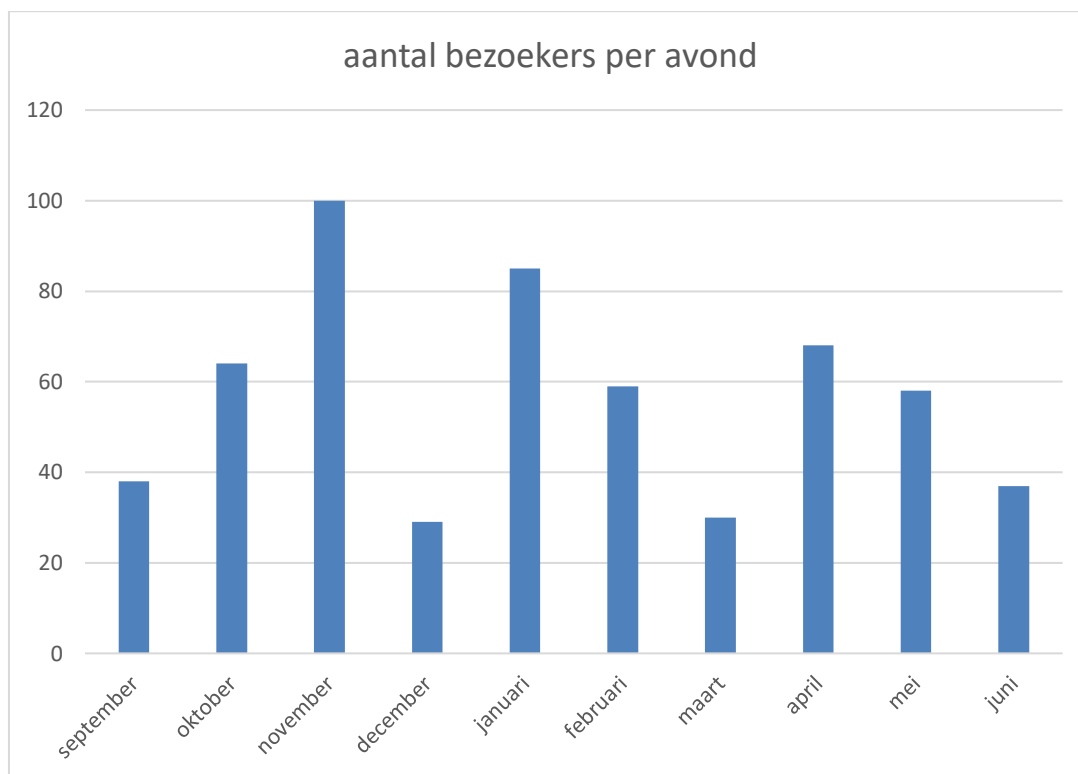

maand	aantal bezoekers per avond
september	38
oktober	64
november	100
december	29
januari	85
februari	59
maart	30
april	68
mei	58
juni	37
<b>TOTAAL</b>	<b>568</b>

## Onderwerpen Alzheimer Café Amstenrade van 1 november 2006 tot en met 7 juni 2023

2006

1 november           Opening en uitleg van wat dementie is door Prof. Schols

6 december           **Vormen van dementie**  
De heer dr. W. Sipers, klinisch geriater, werkzaam in het  
Maaslandziekenhuis in Sittard

2007

3 januari             **Omgaan met dementie: belevingsgerichte zorg**  
Drs. Teun Hamer, psycholoog in Zorgcentrum Lemborgh in Sittard.

7 februari           **Mantelzorgers**  
Mevrouw Elly de Wit en de heer Ben Elmendorp.

7 maart              **Als het verpleeghuis in zicht komt**  
Mevrouw Thera Pasmans, maatschappelijk werkende bij Sevagram in  
Heerlen.

4 april               **Wat doet dementie met je?**  
Een interview met een jonger echtpaar, van wie één van de partners  
Alzheimer heeft.

2 mei                 **Dementie en wet – en regelgeving**  
Marjolein Haasbroek van Alzheimer Nederland spreekt over allerhande  
juridische aspecten, waarmee familie geconfronteerd kan worden bij  
het dementeren van een partner of ouder. Het gaat daarbij over  
erfrecht, bewindvoering, mentorschap en bankzaken bij dementie.

6 juni                **De huisarts en dementie**  
Gespreksleider Toine Cremers heeft het in een gesprek met huisarts  
dr. Sikkens over het "niet-pluis-gevoel". Verder gaat het over wat de  
huisarts kan betekenen voor iemand met dementie.

5 september        Dr. Martine Mol met een lezing over **vergeetachtigheid bij gezonde  
ouderen.**

3 oktober           **Dementie en voeding**  
Presentatie verzorgd door Nanneke Niesten, diëtiste, samen met de  
kok van Leontine.

7 november         Inez Raymakers: presentatie over **de voorfase van dementie**. Haar  
onderzoek is gericht op het ontdekken van voorspellers van dementie  
in het algemeen en de ziekte van Alzheimer in het bijzonder.

5 december         **Dementie van binnenuit**  
Na een korte inleiding van Elly de Wit van Alzheimer Nederland,  
afdeling Westelijke Mijnstreek, wordt een 20 minuten durende film  
vertoond, waarin een gespreksgroep aan het woord is, die bestaat uit  
een viertal mensen met dementie. Zij vertellen hoe ze erachter zijn

gekomen, dat ze de ziekte van Alzheimer hebben en hoe ze zich daar nu onder voelen.

Na de film volgt een kort woordje door de psycholoog van Cicero, Paul Hermans. Hij benadrukt vooral het verschil in beleving tussen de vier mensen in de film.

2008

- 2 januari **Nieuwjaarsborrel en evaluatie**
- 6 februari **Dementie en ergotherapie en fysiotherapie**  
Hoe ergotherapie en fysiotherapie het leven van mensen met dementie kunnen veraangenamen.
- 5 maart **Thuiszorg en dementie**  
Over de rol die de thuiszorg kan vervullen bij dementie.
- 2 april **WMO en dementie**  
Over de rol die de gemeente in het kader van de WMO kan / moet spelen in de ondersteuning van mantelzorgers en mensen met dementie.
- 7 mei **Mimakkus-clowns**  
Een bijzondere manier van contact zoeken met mensen met dementie.
- 4 juni **Mantelzorg en dementie**  
De centrale rol van mantelzorgers bij mensen met dementie.
- 3 september **Dementie**  
Een informatieve bijeenkomst over dementie in zijn algemeenheid. De spreekster op deze avond is Marion Vromen, sociaal geriater bij het Prins Claus Centrum.
- 1 oktober **Gedragsproblemen bij dementie**  
De spreker deze avond is de heer Frans Schlooz, sociaal psychiatrisch verpleegkundige bij de afdeling Ouderenzorg van de Mondriaan Zorggroep.
- 5 november **Geestelijke verzorging en dementie**  
Heeft geloven betekenis voor mensen met dementie en hun mantelzorgers? Spreekster deze avond is mevrouw drs. Ine Lutters-Geraets, pastor in Zorgcentrum Elvira – Leontine.
- 3 december **Wat kan haptonomie voor iemand met dementie betekenen?**  
Fysiotherapeut en haptonoom Piet-Hein Pelzer werkte de afgelopen tien jaar binnen Orbis vanuit zijn achtergrond met verplegend personeel, mantelzorgers en partners van mensen met dementie. Vanuit de belevingsgerichte benadering van zorg probeert hij handreikingen te geven bij de begeleiding van mensen met dementie. Hij vertelt over zijn ervaringen.
- 2009
- 7 januari **Dementie en de familieleden**  
Vanavond wordt eerst een korte film vertoond waarin Charlotte vertelt over haar opa met dementie. Daarna voert Paul Hermans, psycholoog bij Cicero zorggroep, een gesprek met de dochter en kleindochter van

hun moeder en oma met dementie.

- 4 februari **Frontaal-dementie en gedragsproblemen**  
Marion Vromen, sociaal geriater bij het Prins Claus Centrum, belicht de frontaal-dementie.
- 4 maart **Toneel over dementie**  
Een speciale avond in het Café: gedurende een uur kijken we naar een toneelstuk over een man met dementie en de manier waarop de familieleden hiermee omgaan. Na de pauze volgt een gesprek over herkenningpunten.
- 1 april **Dementie en TOP-zorg**  
TOP-zorg, thuiszorg ondersteunende psychogeriatricie, is een voorbeeld van verpleeghuisvervangende zorg. Anita van der Steen, verpleegkundige in de extramurale zorg in het cluster Schinnen van Cicero Zorggroep houdt een inleiding over de TOP-zorg.
- 6 mei **Dementie en wet – en regelgeving**  
Marjolein Haasbroek van Alzheimer Nederland spreekt over allerhande juridische aspecten, waarmee familie geconfronteerd kan worden bij het dement worden van een partner of ouder. Het gaat daarbij over erfrecht, bewindvoering, mentorschap en bankzaken bij dementie.
- 3 juni **Rouw en dementie**  
Emeritus-hoogleraar en lid van de Eerste Kamer, Heleen Dupuis, heeft een tijd geleden haar man verloren aan dementie. In een kort gefilmd interview beschrijft zij het rouwproces of de rouwprocessen waar je als partner van iemand met dementie doorheen moet. Naar aanleiding van dit interview gaan Paul Hermans, psycholoog in Zorgcentrum Elvira-Leontine en Elly de Wit, ervaringsdeskundige en bestuurslid van Alzheimer Westelijke Mijnstreek en het Alzheimer Café Amstenrade, met elkaar en met het publiek in gesprek over deze thematiek.
- 2 september **Verskillende vormen van dementie**  
Kris Wouters, psycholoog binnen de Cicero Zorggroep, gaat in op een aantal verschillende vormen van dementie, zowel qua verschijningsvorm als qua ontwikkeling.
- 7 oktober **Langer actief met ergotherapie**  
"Jezelf redden" is essentieel voor het welzijn van oudere mensen. Dat is precies het werk van de ergotherapeut. Die bekijkt ter plekke welke praktische maatregelen nodig zijn. Vaak gaat het om basale maatregelen om dagelijkse activiteiten (zoals aan- en uitkleden en boodschappen doen) mogelijk te maken. Daarnaast is de ergotherapeut gespecialiseerd in het analyseren en verbeteren van de leefomgeving. De ergotherapeut geeft aan welke aanpassingen, bv. aan een woning, wenselijk zijn. Ook worden mantelzorgers geholpen met praktische adviezen. Marian Bøggeman gaat nader in op wat de ergotherapeut voor iemand met dementie en zijn omgeving kan betekenen.
- 4 november **Parkinson en dementie**  
Dr. P. van Domburg, neuroloog bij Orbis Medisch Centrum, spreekt over de motoriek van het denken bij Parkinson in relatie tot dementie. Ook de Parkinsonverpleegkundige Tanja Lustermaans is aanwezig om samen met dr. Van Domburg met de zaal van gedachten te wisselen

over verschillen en overeenkomsten tussen Parkinson en dementie.

2 december

**Wat gebeurt er met u als u in het geriatrisch circuit van een ziekenhuis terecht komt ?**

Drs. Herbert Habets, verpleegkundig specialist geriatrie, geeft vanuit zijn ervaring inzage in en overzicht van zaken waar mensen zoal mee te maken krijgen, als ze in contact komen met een geriater in het ziekenhuis. Dit contact kan tijdens een polibezoek zijn, maar ook wanneer besloten wordt tot opname in het ziekenhuis.

2010

6 januari

**Communicatie en dementie**

Familieleden en verzorgers vragen zich dikwijls af hoe ze moeten communiceren met een persoon met dementie. Contact maken met mensen met dementie betekent veel meer dan praten. Langs allerlei kanalen kunnen we gedachten en gevoelens van de betrokkenen te weten komen. Tijdens deze bijeenkomst bespreken Paul Hermans, psycholoog bij Cicero Zorggroep, en Daphne Rober, logopediste bij Cicero Zorggroep, achtergronden rondom communicatie bij mensen met dementie.

3 februari

**Wat betekent activiteitenbegeleiding voor mensen met dementie?**

Nico Salden, werkzaam als hoofd van de Activiteitenbegeleiding bij Vivantes Zorggroep, verzorgt een inleiding over welzijn en activiteitenbegeleiding. Vervolgens geven activiteitenbegeleiders van Cicero Zorggroep in groepen workshops, waarin duidelijk gemaakt wordt, wat de activiteitenbegeleider kan betekenen voor mensen met dementie.

3 maart

**Wat kan haptonomie voor iemand met dementie betekenen?**

Fysiotherapeut en haptonoom Piet-Hein Pelzer werkte de afgelopen tien jaar binnen Orbis vanuit zijn achtergrond met verplegend personeel, mantelzorgers en partners van mensen met dementie. Vanuit de belevingsgerichte benadering van zorg probeert hij handreikingen te geven bij de begeleiding van mensen met dementie. Vanavond vertelt hij over zijn ervaringen.

7 april

**Mimakkus-clowns: een bijzondere manier van contact zoeken met mensen met dementie**

De Mimakkus-clown is speciaal opgeleid voor de omgang met mensen die lijden aan dementie. De clownfiguur en haar associatie met vreugde zit bij veel mensen diepgeworteld. Uit ervaring blijkt, dat een bezoek van een Mimakkus-clown juist daarom als zeer prettig en waardevol ervaren wordt. Dot en Pieke, de Mimakkus-clowns van Cicero, delen deze avond op een bijzondere manier hun ervaringen met de bezoekers.

5 mei

**“Het wordt me te veel”: mantelzorgers en mensen met dementie**

Na de vertoning van een interview met Jeltje van Nieuwenhoven over haar ervaringen als mantelzorger gaat Paul Hermans, de psycholoog van Zorgcentrum Elvira-Leontine, met enkele ervaringsdeskundigen en met de zaal in gesprek over deze thematiek.

- 2 juni **De huisarts en dementie**  
Gespreksleider Toine Cremers heeft het in een gesprek met huisarts dr. Sikkens over het "niet-pluis-gevoel". Verder gaat het over wat de huisarts kan betekenen voor iemand met dementie.
- 1 september **Vormen van dementie**  
Steph Quaedvlieg, geriatrisch verpleegkundige in Cicero, belicht een drietal vormen van dementie. Hij gaat in op de verschijnselen en de manieren om hiermee om te gaan.
- 6 oktober **Voorspellers van dementie**  
Dr. Inez Raymakers en drs Rosa Drijgers, beiden neuropsycholoog aan de Universiteit van Maastricht, vertellen over respectievelijk lichte cognitieve stoornissen en voorspellers van dementie en over gedragsproblemen, m.n. apathie bij Alzheimer, dementie en Parkinson.
- 3 november **Het belang van andere vormen van verzorging bij dementie**  
Een avond om aandacht te geven aan "aanvullende" zorg. Lily Guyt gaat in gesprek met een pedicure, een kapper, een schoonheidsspecialiste en onder anderen een "snoezelaarster". Zij laten zien hoe belangrijk hun aandeel in de zorg voor mensen met dementie is.
- 1 december **Problematisch gedrag als gevolg van bepaalde vormen van dementie**  
Drs. Marion Vromen, sociaal geriater bij Orbis GGZ (Geestelijke GezondheidsZorg), gaat met name in op de gedragsveranderingen, die een zware belasting voor veel mantelzorgers vormen.
- 2011
- 5 januari **Communicatie en dementie**  
Familielieden en verzorgers vragen zich dikwijls af hoe ze moeten communiceren met iemand met dementie. Contact maken met mensen met dementie betekent veel meer dan praten. Langs allerlei kanalen kunnen we gedachten en gevoelens van de betrokkenen te weten komen. In deze bijeenkomst bespreekt Paul Hermans, psycholoog bij Cicero Zorggroep, achtergronden rondom communicatie bij mensen met dementie.
- 2 februari **De neuroloog en dementie**  
Dr. C.A.M. Rozeman, neuroloog in Orbis Medisch Centrum in Sittard, geeft aan met welke vragen of uitvalsverschijnselen mensen bij de neuroloog komen. Verder gaat hij in op de vervolgstappen, wanneer een neuroloog de diagnose ziekte van Alzheimer of dementie gesteld heeft.
- 2 maart **"Je bent mijn goeie paardje"... over het zorgen voor mijn moeder**  
José Franssen werkt al tientallen jaren met ouderen en hun levensverhalen. Ze schreef o.a. *Luisteren in je leunstoel* over voorlezen aan ouderen, en *In mijn koffer op zolder* met levensverhalen van ouderen voor ouderen. Ze is ook al 8 jaar mantelzorgster voor haar moeder, die de ziekte van Alzheimer heeft. Over het mantelzorgen schrijft ze columns in *Zorgbelang*. Vanavond vertelt zij wat het voor haar betekent om voor haar moeder te zorgen. Haar moeder verblijft inmiddels op een verpleegafdeling in een zorgcentrum.

- 6 april **Dementie de baas**  
 In een kort filmpje, getiteld "Ik ben altijd bij je", wordt een echtpaar gevolgd. Op indrukwekkende wijze zien we hoe deze mensen omgaan met de dagelijkse gevolgen van de ziekte van Alzheimer. Zo geven zij onbewust advies aan andere mensen die van dichtbij met dementie worden geconfronteerd. Bezoekers vinden duidelijk herkenning in de fragmenten. Paul Hermans, psycholoog bij Cicero Zorggroep, geeft op kundige wijze begeleiding bij het bekijken van dit filmpje en gaat hierover met bezoekers in gesprek.
- 4 mei **Dementie en wet – en regelgeving**  
 Marjolein Haasbroek van Alzheimer Nederland spreekt over allerhande juridische aspecten, waarmee familie geconfronteerd kan worden bij het dement worden van een partner of ouder. Het gaat daarbij over erfrecht, bewindvoering, mentorschap en bankzaken bij dementie.
- 1 juni **Complementaire zorg bij dementie**  
 Complementaire zorg bestaat uit die verzorgende interventies binnen het zorgproces, die toegepast worden op basis van natuurlijke elementen. In het eerste gedeelte van de avond vertelt Annie Franssen, docente binnen Cicero zorggroep, over in Nederland toegepaste vormen van complementaire zorg: vormen van massage (hand-, voet- en gezichtsmassage), therapeutisch touch, werken met geuren, kruiden en muziek.  
 In het tweede gedeelte van de avond vertelt Caroline Steenwijk, natuurgeneeskundig therapeut, over de Bach Bloesem therapie. Juist bij mensen die te maken hebben met dementie of de ziekte van Alzheimer kunnen "negatieve" emoties een zware belasting vormen voor zowel hen zelf als voor hun omgeving. De bachbloesems staan erom bekend dat ze deze negatieve emoties kunnen omkeren naar een positieve vorm, waardoor het leven aangenamer wordt.
- 7 september **Wat kan een vrijwilligersorganisatie betekenen voor mensen met dementie?**  
 Pauline Vleugels, teamleidster van vrijwilligersorganisatie "Thuishulpcentrale De Brug" in de Westelijke Mijnstreek, vertelt over wat haar organisatie en haar vrijwilligers kunnen betekenen in de ondersteuning van mensen met dementie en hun mantelzorgers.
- 5 oktober **De huisarts en dementie**  
 Gespreksleider Toine Cremers heeft het in een gesprek met huisarts dr. Sikkens over het "niet-pluis-gevoel". Verder wordt gesproken over wat de huisarts kan betekenen voor iemand met dementie.
- 2 november **Viering eerste lustrum Alzheimer Café Amstenrade**  
 Het Alzheimer Café Amstenrade bestaat vandaag 5 jaar. Alle reden om een speciale avond te organiseren om te vieren, dat het Café al 50 avonden samen met enthousiaste vrijwilligers en steeds zeer aandachtig publiek een belangrijke plek in de zorgketen vervult. Om dit te vieren houdt professor Schols van de Universiteit Maastricht een inleiding over wat dementie is en wat vijf jaar onderzoek in Nederland en wereldwijd aan vooruitgang heeft opgeleverd.
- 7 december **Toneel over dementie**  
 Colla en Bertie Bemelmans spelen een kort (dialect)stuk over een familie, waarvan de vader dement wordt. Na afloop praten de spelers

onder begeleiding van Paul Hermans, psycholoog bij Cicero Zorggroep, met de zaal over de situatie, die verbeeld wordt in het stuk.

2012

4 januari

**Ketenzorg dementie; de casemanager doet zijn intrede**

Grietje Quanjel en Diana Hoogmoed zijn werkzaam als casemanagers in de Westelijke Mijnstreek. De casemanager is een onafhankelijke en vaste begeleider, die mensen met dementie en hun naasten met raad en daad terzijde staat rondom de diagnose tot het overlijden. De casemanager informeert, denkt mee, regelt zorg en helpt keuzes te maken. Zij begeeft zich op het terrein van behandeling, zorg en welzijn. Daarnaast begeleidt de casemanager cliënt en mantelzorger in het ziekteproces. Grietje en Diana informeren de bezoekers over wat de casemanager voor hén kan betekenen.

1 februari

**Wat kan haptonomie voor mensen met dementie betekenen?**

Fysiotherapeut en haptonoom Piet-Hein Pelzer werkte de afgelopen tien jaar binnen Orbis vanuit zijn achtergrond met verplegend personeel, mantelzorgers en partners van mensen met dementie. Vanuit de belevingsgerichte benadering van zorg probeert hij handreikingen te geven bij de begeleiding van mensen met dementie. Vanavond vertelt hij over zijn ervaringen.

7 maart

**Wat gebeurt er met u als u in het geriatrisch circuit van een ziekenhuis terecht komt ?**

Drs. Herbert Habets, verpleegkundige / verplegingswetenschapper bij Orbis Medisch Centrum, bespreekt wat er allemaal komt kijken bij de opname van ouderen met cognitieve problemen in het ziekenhuis. Het ziekenhuis is per definitie een plek die je als oudere beter kunt mijden: immers een opname leidt nogal eens tot verlies van zelfstandigheid en tal van complicaties kunnen optreden. Er zijn ook nieuwe alternatieve werkwijzen: het van oorsprong Canadese 'Senior Friendly Hospital' initiatief wordt gepresenteerd door de heer Habets.

4 april

**Het lerend vermogen van iemand met dementie en de effecten van lichttherapie**

Dr. C.A.M. Rozeman, neuroloog in Atrium MC in Heerlen, geeft in deze bijeenkomst uitleg hoe het gesteld is met het lerend vermogen van iemand met dementie. Ook zal hij ingaan op de effecten van lichttherapie.

2 mei

**Film "Memory Walk"**

In deze korte film wordt al wandelend door de natuur met een groep mensen met dementie en hun partners gesproken over dementie en de invloed die deze ziekte heeft. Beide partijen geven aan hoe zij in het dagelijks leven proberen hier mee om te gaan. Na afloop geeft Paul Hermans, psycholoog bij Cicero Zorggroep, een toelichting en bespreekt hij een aantal zaken en ervaringen met de aanwezigen.

6 juni

**Dementie en voeding**

Jos Ackermans, diëtiste binnen Cicero Zorggroep, en Jan Born, kok in Zorgcentrum Avé Maria in Geulle, gaan in op de consequenties van goede en slechte voeding voor mensen met dementie.



- 5 september **Het belang van dagopvang voor mensen met dementie en mantelzorgers**  
 Claudia Quadvlieg, groepsbegeleidster en planner zorg, Annemiek Thijssen, ergotherapeute en Paul Hermans, psycholoog, allen werkzaam als medewerkers dagbehandeling en dagverzorging bij Cicerozorggroep, zullen deze avond informatie geven over de wijze waarop dagbehandeling en dagverzorging een steun kunnen zijn voor mensen met dementie en hun mantelzorgers.
- 3 oktober **Juridische aspecten in het kader van dementie**  
 Marjolijn Haasbroek van Alzheimer Nederland zal vanavond uitleg geven over een aantal juridische zaken waarmee de familie van een dement wordende partner of ouder geconfronteerd kan worden. Zij zal ingaan op zaken als bewindvoering, mentorschap, erfrecht en bankzaken. Tevens zal zij mogelijkheden en grenzen belichten van wilsverklaringen, een onderwerp dat momenteel heel actueel is.
- 7 november **Diagnose dementie.....een lange weg te gaan**  
 Marion Vromen, sociaal geriater bij Orbis GGZ te Sittard, zal vanavond de weg belichten die familie en mantelzorgers van mensen met dementie hebben te gaan. Meestal beginnend met een zeker "niet-pluis-gevoel" en via o.a. verdriet, boosheid, eenzaamheid en rouw vaak uitkomend op opname en afscheid.
- 5 december **Filmavond: Iris**  
 De film 'Iris' vertelt het verhaal van de Britse filosofe en schrijfster Iris Murdoch. Als jonge professor aan Oxford krijgt ze een relatie met professor John Bayley. Bayley vertelt hoe hij Iris veertig jaar geleden ontmoette, hoe hun leven er uit zag en welke verwoestende effecten de ziekte van Alzheimer op haar had. Paul Hermans, psycholoog bij Cicero Zorggroep zal de film inleiden en de nabespreking begeleiden na het vertonen van grote delen van deze indrukwekkende film.
- 2013
- 6 februari **Opa/oma weet niet meer wie ik ben**  
 In deze film verwoorden kleinkinderen in de leeftijd van 6 tot 18 jaar op openhartige en ontroerende wijze wat zij denken en voelen betreffende het proces van dementie bij hun eigen opa en oma. " Ik weet dat je nooit meer beter wordt, maar je bent er nog", is zo'n uitspraak. In deze bijeenkomst zijn Eva en Joy aanwezig. Zij vertellen uit eigen ervaring hoe dit als kleinkind voelt.
- 6 maart **Geestelijke / spirituele zorg voor mensen met dementie**  
 Aloys de Haan, pastor bij Cicero zorggroep, vertelt samen met zijn collega Lian Overbeeke over wat een pastor voor mensen met dementie kan betekenen
- 3 april **Casemanagers dementie en de huisarts**  
 Dr. Lanckohr, huisarts in Schinnen, zal samen met twee casemanagers dementie, ingaan op de taken van en samenwerking met deze casemanagers.
- 1 mei **Nieuwe ontwikkelingen in het onderzoek naar dementie: diagnostiek en behandeling**  
 Dr. Inez Raymakers, neuropsycholoog aan de Universiteit van Maastricht, zal praten over een aantal nieuwe bevindingen en

technieken die helpen bij het zo betrouwbaar mogelijk stellen van een diagnose dementie.

- 5 juni **Slapen, slaapstoornissen en Alzheimer**  
Dr. C. Rozeman, neuroloog in Atrium MC in Heerlen, zal belichten wat de consequenties zijn van slaapstoornissen en wat het belang van goed slapen is bij mensen met dementie.
- 3 juli **De kracht van liefde door Guido Lamm**  
De kracht van liefde is een programma rondom dementie, ouder worden en liefde. Guido Lamm zal op deze speciale avond, begeleid door zijn pianist, een aantal liederen ten gehore brengen, die als het ware langs de gevoelens van verlies, eenzaamheid en jaloezie gaan en eindigen bij de kracht van de liefde.
- 4 september **Vormen van dementie**  
Kris Wouters, psychologe in Cicero Zorggroep, geeft uitleg over een aantal vormen van dementie. Zij gaat in op het gedrag dat daaruit voortvloeit en de manieren om hiermee om te gaan.
- 2 oktober **Wat kunnen ergotherapie en haptonomie voor iemand met dementie betekenen?**  
Een therapeute van de Vakgroep ergotherapie van Cicero Zorggroep legt uit en laat ervaren hoe partners van mensen met dementie, verplegend personeel en mantelzorgers mensen met dementie beter kunnen begeleiden.
- 6 november **De mantelzorger en de omstanders**  
Paul Hermans, psycholoog in Cicero Zorggroep, gaat in op de vraag in hoeverre de mantelzorger steun of onbegrip ondervindt bij familieleden tijdens de fasen van het dementeringsproces van partner of ouder.
- 4 december **Mimakkus-clowns: een bijzondere manier van contact zoeken met mensen met dementie**  
De Mimakkus-clown is speciaal opgeleid voor de omgang met mensen die lijden aan dementie. De clownfiguur en haar associatie met vreugde zit bij veel mensen diepgeworteld. Uit ervaring blijkt, dat een bezoek van een Mimakkus-clown juist daarom als zeer prettig en waardevol ervaren wordt. Dot en Pieke, de Mimakkus-clowns van Cicero, zullen deze avond op een bijzondere manier hun ervaringen met de bezoekers delen.
- 2014
- 8 januari **Dementie en voeding**  
Jos Ackermans, diëtiste binnen Cicero Zorggroep, en Jan Born, kok in Zorgcentrum Elvira-Leontine, zullen ingaan op de consequenties van goede en slechte voeding voor mensen met dementie.
- 5 februari **Problematisch gedrag als gevolg van bepaalde vormen van dementie**  
Drs Marion Vromen, sociaal geriater bij Orbis GGZ (Geestelijke GezondheidsZorg), zal met name ingaan op de gedragsveranderingen, die een zware belasting voor veel mantelzorgers vormen.
- 5 maart **Dementie en het zelfgekozen levenseinde**

Drie professionals van Cicero Zorggroep te weten Paul Hermans, psycholoog, Aloys de Haan, geestelijk verzorger en Lilian Verkoeijen, praktijkbegeleider, bespreken dit thema mede aan de hand van een kort filmfragment. Hoe te zorgen dat aan het einde van het leven wordt gehandeld naar onze eigen wensen? Wat als er sprake is van dementie?

2 april

### **Juridische aspecten in het kader van dementie**

Marjolijn Haasbroek van Alzheimer Nederland zal vanavond uitleg geven over een aantal juridische zaken waarmee de familie van een partner of ouder met dementie geconfronteerd kan worden. Zij zal ingaan op zaken als bewindvoering, mentorschap, erfrecht en bankzaken. Tevens zal zij mogelijkheden en grenzen belichten van wilsverklaringen, een onderwerp dat momenteel heel actueel is.

7 mei

### **Communicatie en dementie**

Familieleden en verzorgers vragen zich dikwijls af hoe ze moeten communiceren met een persoon met dementie. Contact maken met mensen met dementie betekent veel meer dan praten. Langs allerlei kanalen kunnen we gedachten en gevoelens van de betrokkenen te weten komen. Tijdens deze bijeenkomst bespreken Paul Hermans, psycholoog bij Cicero Zorggroep, en Hanne Bollen, logopediste bij Cicero Zorggroep, achtergronden rondom communicatie bij mensen met dementie.

4 juni

### **Film: Gebroken Vlinder**

Aangrijpend verhaal van een jong dementerende vrouw Minke die in 1998 werd opgenomen in een verpleeghuis. Middels authentiek film- en beeldmateriaal worden haar leven en ziekteproces gevolgd. In het najaar van 1999 werden gesprekken gevoerd met mensen uit haar directe omgeving in heden en verleden. Aansluitend gelegenheid tot napraten onder leiding van gespreksleider Toine Cremers.

3 september

### **Vormen van dementie**

Chantal de Weerd-Spaetgens, klinisch geriater en consulent palliatieve zorg bij Orbis Medisch Centrum in Sittard gaat in op een aantal verschillende vormen van dementie, zowel qua verschijningsvorm als qua ontwikkeling.

1 oktober

### **De mantelzorger en dementie**

De mantelzorger van mensen met dementie kenmerkt zich heel vaak door een groot vermogen om grenzen te verleggen. Uit landelijk onderzoek blijkt echter dat 80% van de mantelzorgers overbelast is. Vandaar dat op deze avond ingegaan wordt op mogelijkheden die geboden worden om mantelzorgers te ondersteunen. In samenwerking met het Huis voor de Zorg zullen enkele sprekers vanuit verschillende disciplines de mogelijkheden voor een adempauze belichten. Ook de casemanagers dementie, Grietje Quanjel en Diana Hoogmoed, zullen aanwezig zijn.

5 november

### **Problematisch gedrag als gevolg van bepaalde vormen van dementie**

Drs Marion Vromen, sociaal geriater bij Orbis GGZ (Geestelijke GezondheidsZorg), zal met name ingaan op de gedragsveranderingen, die een zware belasting voor veel mantelzorgers vormen.

3 december

### **Verdriet, rouw en dementie**

Leven met dementie – van jezelf, je partner, één van je ouders – betekent een voortdurend afscheid nemen. Afscheid nemen vraagt om rouw – telkens opnieuw. Hoe mensen dit ervaren, hoe ze dit uiten, hoe ze ermee omgaan, is voor iedereen verschillend. Manon Bommer is geestelijk verzorger bij Cicero Zorggroep. In haar werk – zowel op intramurale afdelingen als bij dagbehandelingen – heeft ze veel contact met dementerenden en hun naasten. Op deze avond vertelt ze over haar inzichten en ervaringen en is er gelegenheid om met Manon en elkaar ervaringen te delen.

2015

7 januari

### **Alzheimer ..... wil ik het weten?**

Na een korte inleiding door Paul Hermans, psycholoog in Cicero Zorggroep, zal een film vertoond worden over het begin van het dementeringsproces en hoe daarmee omgegaan wordt. Vervolgens is ruimschoots de gelegenheid om onder begeleiding van Paul Hermans, Grietje Quanjel, casemanager dementie, en Toine Cremers met elkaar in gesprek te gaan over de film en over de eigen ervaringen.

4 februari

### **Muziektherapie en dementie**

Bijna ieder mens heeft wel een of andere affiniteit met muziek. Belangrijke gebeurtenissen in het leven worden bijna altijd met muziek omlijst. Veel mensen ervaren muziek als iets persoonlijks dat bijdraagt aan de kwaliteit van leven. Muziek is juist voor mensen met dementie belangrijk. Muziek roept emoties op en prettige gevoelens van vroeger. Daarnaast kan muziek een positieve invloed hebben op onrust en stemmingswisselingen bij mensen met dementie. Onvergetelijke muziekherinneringen, wie heeft ze niet? Niemand wil deze herinneringen kwijtraken. Els Denessen laat u ervaren hoe muziek ingezet kan worden bij mensen met dementie. Zij werkt als muziek therapeute o.a. in een verpleegkliniek.

4 maart

### **Dementie en bewegen**

Bewegen en lichamelijke activiteiten zijn niet alleen goed voor de lichamelijke conditie, maar er bestaat ook een positieve relatie tussen ons intellectuele denkvermogen en beweging. Beweging kan deelname aan een gym-activiteit zijn, maar ook het uitvoeren van betekenisvolle activiteiten binnenshuis kan aan de lichamelijke conditie, het algemeen welzijn en ons denkvermogen bijdragen.

Deze avond zullen Lonneke Legius, fysiotherapeute, Jac Rijks, bewegingsagoog en ergotherapeute Raquel Knubben bovenstaand thema verder toelichten, door o.a. het geven van een beweegles en uitleg over het EDOMAH programma (ergotherapie bij dementerende ouderen en hun mantelzorgers aan huis).

1 april

### **Wat gebeurt er met u als u in het geriatrisch circuit van een ziekenhuis terecht komt?**

Ina Schutgens, geriatrisch verpleegkundige bij Orbis Medisch Centrum, bespreekt wat er allemaal komt kijken bij de opname van ouderen met cognitieve problemen in het ziekenhuis. Het ziekenhuis is per definitie een plek die je als oudere beter kunt mijden: immers een opname leidt nogal eens tot verlies van zelfstandigheid en tal van complicaties kunnen optreden. Ina zal ook aandacht besteden aan nieuwe alternatieve werkwijzen.

- 6 mei **Film over dementeringsproces van een jonge vrouw**  
 In plaats van het aangekondigde thema "juridische aspecten in het kader van dementie" wordt een actuele film vertoond, waarin het dementeringsproces van een jongere vrouw op prachtige en indrukwekkende wijze in beeld gebracht wordt. Te zien is hoe zij zelf worstelt met de wetenschap, dat haar geheugen haar in de steek laat. Ook wordt getoond hoe directe familieleden als dochters en partner ieder op hun eigen manier en naar hun eigen mogelijkheden proberen met de veranderende moeder en echtgenote om te gaan.
- 3 juni **Vindt u de weg in de hervormde langdurige zorg?**  
 In de zorg is veel veranderd. Zorg die voorheen in de Algemene Wet Bijzondere Ziektekosten (AWBZ) geregeld was, is overgegaan naar 3 wetten: de Wet langdurige zorg (WLZ), de Zorgverzekeringswet (ZVW) en de Wet maatschappelijke ondersteuning (WMO 2015). Gemeenten moeten er voor zorgen dat mensen zo lang mogelijk thuis kunnen blijven wonen. Zij zijn verantwoordelijk voor de ondersteuning van mensen die niet op eigen kracht zelfredzaam zijn. Voor mensen met dementie en hun mantelzorgers is de zoektocht naar passende oplossingen bij een ondersteunings- en zorgvraag, na al deze hervormingen, niet altijd gemakkelijk. Daarom zal Jos Stevens, bestuurslid van het Alzheimercafé Amsterrade en programmamanager Zorgontwikkeling en Innovatie bij Cicero Zorggroep, de belangrijkste hervormingen toelichten en vooral ingaan op vragen van de aanwezigen over de veranderingen.
- 2 september **Juridische aspecten in het kader van dementie**  
 Marjolijn Haasbroek van Alzheimer Nederland zal vanavond uitleg geven over een aantal juridische zaken waarmee de familie van een partner of ouder met dementie geconfronteerd kan worden. Zij zal ingaan op zaken als bewindvoering, mentorschap, erfrecht en bankzaken. Tevens zal zij mogelijkheden en grenzen belichten van wilsverklaringen, een onderwerp dat momenteel heel actueel is.
- 7 oktober **Vormen van dementie**  
 Drs Marion Vromen, sociaal geriater bij Zuyderland GGZ (Geestelijke GezondheidsZorg), geeft uitleg over een aantal vormen van dementie. Zij gaat in op het gedrag dat daaruit voortvloeit en de manieren om hiermee om te gaan.
- 4 november **Problematisch gedrag als gevolg van bepaalde vormen van dementie**  
 Rob Winkens, HBO verpleegkundige gerontologie en geriatrie bij Cicero Zorggroep, zal met name ingaan op de gedragsveranderingen, die een zware belasting voor veel mantelzorgers vormen.
- 2 december **Documentaire over invloed muziek bij dementie**  
 Vanavond zal de documentaire "Alive inside" vertoond worden. Deze Amerikaanse documentaire laat op een aangrijpende manier zien hoe luisteren naar muziek ouderen met dementie stimuleert. De documentaire wordt ingeleid en nabesproken door Paul Hermans, psycholoog bij Cicero Zorggroep.

2016

6 januari

### **Dementie en de mogelijkheden van de WMO**

Famke Vliegen, consulent WMO van de gemeente Schinnen komt samen met een collega en Grietje Quanjel, casemanager hulp bij dementie, spreken over de WMO. Zij schetsen een beeld over de werkwijze van de afdeling WMO van de gemeente Schinnen. Ze gaan in op de inzet van eigen kracht in combinatie met voorliggende voorzieningen en maatwerkvoorzieningen. Verder gaan ze in op de keukentafelgesprekken met of zonder cliëntondersteuning. Er is ruim de gelegenheid tot vragen en discussie.

3 februari

### **STEM, sterven op je eigen manier**

Leven doe je op je eigen manier, zoals dat het beste bij jou en je omgeving past. Waarom sterven dan niet? Simone Denis en Grietje Quanjel, casemanagers hulp bij dementie, komen vertellen over STEM, sterven op je eigen manier. Praten hierover is niet gemakkelijk, maar wel zinvol als het nog kan. Simone en Grietje gaan dieper hierop in en op verschillende leefstijlen en de manieren om je daar bewust van te worden. Zo wordt het hopelijk iets makkelijker in gesprek te gaan.

2 maart

### **Dilemma's bij dementie**

Als naaste van iemand met dementie loop je tegen vragen aan waarop geen pasklaar antwoord is. Is het autorijden nog verantwoord of moeten we de sleutels afpakken? Moet je iemand dwingen om te douchen? Tien mantelzorgers vertellen in vier korte films over vier dilemma's - lastige situaties - die spelen bij de zorg voor hun naaste met dementie. Hoe komen zij tot hun keuzes en welke afwegingen spelen daarbij mee? Paul Hermans, psycholoog bij Cicero Zorggroep, bespreekt de situaties en gaat in op vragen.

6 april

### **Stemmingsproblemen bij dementie**

Fenne Belt, psycholoog in opleiding tot GZ-psycholoog bij Zuyderland Geestelijke Gezondheidszorg (GGZ), zal uitleg geven over stemmingsproblemen (o.a. depressie) bij mensen met dementie. Zij zal ingaan op het herkennen van de symptomen en de manieren om hiermee om te gaan.

4 mei

### **Samen bewegen hoe doe je dat?**

Niet alleen het geheugen gaat achteruit bij mensen met dementie, maar ook het bewegen. Marloes Ramakers en Muriel Nieuwkoop, respectievelijk ergotherapeut en fysiotherapeut bij Cicero Zorggroep, leggen uit en laten ervaren hoe partners, verplegend personeel en mantelzorgers mensen met dementie hierbij kunnen ondersteunen.

1 juni

### **Mimakkus-clowns: een bijzondere manier van contact zoeken met mensen met dementie**

De Mimakkus-clown is speciaal opgeleid voor de omgang met mensen die lijden aan dementie. De clownfiguur en haar associatie met vreugde zit bij veel mensen diepgeworteld. Uit ervaring blijkt, dat een bezoek van een Mimakkus-clown juist daarom als zeer prettig en waardevol ervaren wordt. Dot en Pieke, de Mimakkus-clowns van Cicero, zullen deze avond op een bijzondere manier hun ervaringen met de bezoekers delen. Daarbij zullen zij ook de verbinding aangeven met de geestelijke verzorging. Een van de geestelijk verzorgers van Cicero Zorggroep zal de avond daartoe mee presenteren.

- 7 september **Onbegrepen gedrag als gevolg van dementie**  
HBO-Verpleegkundige geriatrie/gerontologie Rob Winkens van Cicero Zorggroep vertelt over onbegrepen gedrag als gevolg van dementie. Hij kiest bewust een ander perspectief dan uitgaan van problematisch gedrag van mensen met dementie en ziet daarin ook een deel van de oplossing voor het omgaan met mensen met dementie.
- 5 oktober **Vormen van dementie**  
Geerten van Riet, klinisch geriater bij Zuyderland medisch centrum, geeft uitleg over vormen van dementie en de kenmerken van de verschillende vormen.
- 2 november **Alzheimer Café Amstenrade bestaat 10 jaar!**  
Prof. dr. Jos Schols, directeur Expertise Envida en hoogleraar ouderengeneeskunde aan de Maastricht University gaat in op de nieuwste ontwikkelingen en de huidige stand van de wetenschap rondom het proces van dementie. Hij sprak ook tijdens de opening en tijdens het vijfjarig bestaan van het Alzheimer Café Amstenrade.
- 7 december **De mogelijkheden van domotica**  
Langer zelfstandig thuis wonen is noodzaak. Dit vraagt om meer ondersteuning van partner, familie en mantelzorg. Techniek kan hierin ondersteunen! Tijdens deze bijeenkomst laten Ivo de Koning, hoofd inkoop van firma Verkerk en Ingrid Lahaye, verpleegkundige bij Cicero Zorggroep en betrokken bij alle domoticaprojecten binnen Cicero, bezoekers inspiratie en motivatie opdoen.
- 2017
- 4 januari **Film over dementie**  
Vertoning van de documentaire 'Uitgetekend' een indringende verslag over het proces van dementie worden van de Texelaar Antoon Goes. Het geheel wordt ingeleid en nabesproken door Paul Hermans, psycholoog bij Cicero Zorggroep.
- 1 februari **“Ik vergeet... ik heb vragen en ik weet niet waar ik terecht kan”**  
Casemanagers Grietje Quanjel en Diana Hoogmoed verlenen al jaren directe begeleiding aan mensen die te maken hebben met geheugenproblemen en dementie. Ze gaan met bezoekers in gesprek over dat wat een casemanager voor hen kan betekenen tijdens het ziekteproces. Bezoekers zijn welkom om alle vragen ten aanzien van dementie, zorg en regelgeving aan hen te stellen.
- 1 maart **Muziektherapie en dementie**  
Bijna ieder mens heeft wel een of andere affiniteit met muziek. Belangrijke gebeurtenissen in het leven worden bijna altijd met muziek omlijst. Veel mensen ervaren muziek als iets persoonlijks dat bijdraagt aan de kwaliteit van leven. Muziek is juist voor mensen met dementie belangrijk. Muziek roept emoties op en prettige gevoelens van vroeger. Daarnaast kan muziek een positieve invloed hebben op onrust en stemmingswisselingen bij mensen met dementie. Onvergetelijke muziekherinneringen, wie heeft ze niet? Niemand wil deze herinneringen kwijtraken. Els Denessen laat bezoekers met behulp van diverse muziek- instrumenten ervaren hoe muziek ingezet kan worden bij mensen met dementie. Zij werkt als muziektherapeute o.a. in een verpleegkliniek.

- 5 april **Euthanasie bij dementie**  
Drs Marion Vromen, sociaal geriater GGZ bij Zuyderland Medisch Centrum, spreekt over mogelijkheden en onmogelijkheden zoals die zich voordoen bij een euthanasiewens van mensen met een diagnose dementie.
- 3 mei **Juridische aspecten in het kader van dementie**  
Theo Dortants en Frans Stoffels, die werkzaam zijn als adviseur, mentor, curator en bewindvoerder, geven uitleg over een aantal juridische zaken waarmee de familie of partner van iemand met dementie geconfronteerd kan worden.
- 7 juni **Als het thuis niet meer kan: opname in zicht**  
Grietje Quanjel, casemanager hulp bij dementie, en Petra Rocchi, zorgmanager bij Cicero Zorggroep, bespreken de uitdagingen waarmee mensen te maken krijgen voorafgaand aan en tijdens de opname in een verpleeghuis.
- 6 september **Vormen van dementie**  
Flora Vrugink, psychologe binnen de Cicero Zorggroep, geeft uitleg over een aantal vormen van dementie. Zij gaat in op het gedrag dat daaruit voortvloeit en de manieren om hiermee om te gaan.
- 4 oktober **Praktische hulp thuis**  
Raquel Knubben, ergotherapeute in Cicero Zorggroep zal ingaan op wat in de thuissituatie gedaan kan worden om het leven van iemand met dementie, maar vooral ook van zijn of haar mantelzorger te vergemakkelijken. Het gaat daarbij met name om praktische zaken in de dagelijkse gang van zaken.
- 1 november **WMO**  
Famke Vliegen en Dennis van 't Loo, consultants WMO van de gemeente Schinnen komen samen met Grietje Quanjel, casemanager hulp bij dementie, spreken over de WMO. Zij schetsen een beeld van de werkwijze van de afdeling WMO van de gemeente Schinnen. Ze gaan in op de inzet van eigen kracht in combinatie met voorliggende voorzieningen en maatwerkvoorzieningen. Verder gaan ze in op de keukentafelgesprekken met of zonder cliëntondersteuning. Er is ruim de gelegenheid tot vragen en discussie.
- 6 december **Dementie en het belang van gezonde voeding**  
Jos Ackermans, diëtiste binnen Cicero Zorggroep, zal samen met een kok van de Cicero Zorggroep ingaan op de consequenties van goede en slechte voeding voor mensen met dementie.
- 2018
- 3 januari **Dementie en euthanasie**  
Voormalig huisarts mw. C. de Vries en als SCEN-arts (Steun en Consultatie bij Euthanasie in Nederland) verbonden aan de Levensindekliniek, kijkt samen met ons naar de film "Voordat het te laat is". Een indrukwekkende film over het nemen van je eigen beslissingen omtrent het levenseinde. Zij zal vanuit haar werkervaring vragen kunnen beantwoorden en voorbeelden geven.



- 7 februari **MiMakkus-clowns: een bijzondere manier van contact zoeken met mensen met dementie**  
De miMakkus-clown of miMakker is speciaal opgeleid voor de omgang met mensen die lijden aan dementie. De clownfiguur en haar associatie met vreugde zit bij veel mensen diepgeworteld. Uit ervaring blijkt, dat een bezoek van een miMakker juist daarom als zeer prettig en waardevol ervaren wordt. Binnen Cicero Zorggroep werken de miMakkers en de Geestelijk Verzorgers al jaren samen in de zintuiglijk gerichte viering. Hierin gaat het vooral om "ontmoeten", om werkelijk contact van hart tot hart. Een miMakker van Cicero zal deze avond op een bijzondere manier haar ervaringen met de bezoekers delen. Lian Overbeeke, geestelijk verzorgster binnen Cicero Zorggroep, zal de avond mee presenteren.
- 7 maart **Dementie en intimiteit**  
Tijdens deze avond zal Paul Hermans, psycholoog bij Cicero Zorggroep, ingaan op de effecten die het dementieproces kan hebben op de relatie tussen de dementerende persoon en zijn/haar partner, in het bijzonder op de beleving van intimiteit. Gedurende en na de lezing zal er gelegenheid zijn tot het stellen van vragen en het delen van ervaringen.
- 4 april **Toneelavond**  
Deze avond is Titia Brassé te gast met het indrukwekkende toneelstuk "Tesoro". Het gaat over:  
Het verdriet, stap voor stap, de mens, die je lief hebt, los te moeten laten. En over de mens, die de zorg verleent. Over... gastvrijheid, communicatie....., snelle interpretaties en gekleurde gedachtes. Een monoloog die geen partij kiest, maar spiegelt en probeert te belichten.....
- 2 mei **Juridische aspecten in het kader van dementie**  
Marjolijn Haasbroek van Alzheimer Nederland zal vanavond uitleg geven over een aantal juridische zaken waarmee de familie van een partner of ouder met dementie geconfronteerd kan worden. Zij zal ingaan op zaken als bewindvoering, mentorschap, erfrecht en bankzaken. Tevens zal zij mogelijkheden en grenzen belichten van wilsverklaringen, een onderwerp dat momenteel heel actueel is.
- 6 juni **Het belang van dagopvang voor mensen met dementie en mantelzorgers**  
Een medewerker dagbehandeling en dagverzorging bij Cicerozorggroep, zal deze avond informatie geven over de wijze waarop dagbehandeling en dagverzorging een steun kunnen zijn voor mensen met dementie en hun mantelzorgers.
- 5 september **Nieuw perspectief in dementiezorg anno 2018**  
Chantal de Weerd, klinisch geriater en consulent palliatieve zorg bij Zuyderland, geeft uitleg over de diagnose dementie en de verschillende verschijningsvormen van deze ziekte. Daarnaast gaat ze in op de beeldvorming van deze diagnose en het leven met dementie, de mogelijkheden voor begeleiding en behandeling en de noodzaak voor bespreken van zingeving en wensen in deze levensfase. Ze bespreekt enkele vernieuwende inzichten vanuit de dementiezorg anno 2018.

- 3 oktober **Onderzoek naar dementie: nieuwe ontwikkelingen**  
 Dr. Inez Ramakers, neuropsycholoog verbonden aan de Universiteit van Maastricht, vertelt over respectievelijk lichte cognitieve stoornissen, voorspellers van dementie en de hiermee gepaard gaande gedragsveranderingen. Tevens zal ze de laatste stand van de medische wetenschap betreffende dementie belichten en toelichten.
- 7 november **Het belang van paramedische zorg voor mensen met dementie en mantelzorgers**  
 Als gevolg van dementie heeft uw naaste u steeds meer nodig bij de persoonlijke verzorging en dagelijkse activiteiten en dat kan lichamelijk en geestelijk vermoeiend zijn. Muriel Nieuwkoop, fysiotherapeut en arbeidsfysiotherapeut bij Cicero Zorggroep belicht mogelijkheden om de zorg te verlichten en de communicatie te versoepelen. Daarnaast lichten Chantal en haar collega kort toe wat u kunt verwachten van paramedische ondersteuning in de thuissituatie.
- 5 december **Als het thuis niet meer kan: opname in zicht**  
 Grietje Quanjel, casemanager hulp bij dementie, Petra Rocchi, zorgmanager bij Cicero Zorggroep, en Caroline Kalneek van Cicero Zorgservice bespreken de uitdagingen waarmee mensen te maken krijgen voorafgaand aan en tijdens de opname in een verpleeghuis.
- 2019
- 9 januari **Film 'Mevrouw Bogers, de door Alzheimer verkleurde laatste jaren'**  
 Deze avond wordt een film vertoond, waarna Paul Hermans, psycholoog binnen Cicero Zorggroep, deze nabespreekt en met de aanwezigen in gesprek gaat. De film gaat, zoals de titel al zegt over mevrouw Bogers die de ziekte van Alzheimer blijkt te hebben. Door haar achteruitgang blijkt een verhuizing onvermijdelijk. In de film zien we hoe zij haar ziekte ervaart, de intense relatie met haar dochter en de liefdevolle verhouding met haar kleinzoon. We ervaren de pijn van de naasten en de moeilijkheden die hulpverleners hebben om deze ongreepbare en ingrijpende ziekte goed te behandelen en begeleiden. Dankzij de uitgesproken karakters is het verhaal niet alleen ontroerend, maar ook confronterend en grappig.
- 6 februari **De belasting van mantelzorgers van mensen met dementie**  
 Kris Wouters, psychologe in Cicero Zorggroep, gaat in gesprek met twee vrouwen die mantelzorger zijn van hun moeder, die dementie heeft. Samen belichten zij een aantal facetten van het mantelzorger zijn en bespreken ze de problemen waar ze mee te maken hebben in de dagelijkse gang van zaken en de oplossingen die ze soms bedenken.
- 6 maart **Euthanasie bij dementie**  
 Mag het, kan het wel? Met wie moet je erover gaan praten als je daar over denkt? Kan het ook nog als je je geliefden niet meer herkent, niet meer kan lopen of zelfstandig eten? Wat is een goede wilsverklaring? Dit zijn vragen die ons allemaal regelmatig bezighouden als we ouder worden. Al deze kwesties stelt onze gaste van vanavond, C. de Vries-Ekkers, huisarts, SCEN-arts en werkzaam bij de Levensindekliniek, vanavond aan de orde. Ook vragen uit het publiek zijn van harte welkom.

- 3 april **Parkinson en dementie: het verband tussen 2 verschillende ziektes**  
 Bij de ziekte van Parkinson doen zich ook vaak veranderingen voor in ons denken en voelen die tot verwarring kunnen leiden: is dit een voorbode van dementie of hoort het bij de Parkinson? En hoe moet je daar mee omgaan? Voor velen zijn deze vragen nog dringender dan die over de motoriek. Voor het bewegen hebben we immers medicijnen en fysiotherapie, maar voor het denken en voelen?  
 In deze presentatie wordt door dr. P. van Domburg, neuroloog bij Zuyderland, ingegaan op de samenhang tussen denken en doen en de problemen bij geestelijke achteruitgang door de ziekte van Parkinson. Ook de Parkinsonverpleegkundige Vivian Vliegen is aanwezig. Uiteraard is er ook ruimte voor vragen en discussie.
- 1 mei **Muziek en drama bij dementie**  
 In hun werk als welzijnscoach passen Janine Verheggen en Yves Vanderbooren muziek en drama toe, om de wensen en behoeften m.b.t. daginvulling van cliënten op o.a. psychogeriatrische afdelingen van Cicero Zorggroep te achterhalen. Tijdens deze avond zullen zij vertellen waar muziek en drama kunnen ondersteunen in het contact maken met cliënten. Ook zullen zij u inspireren wat u zelf vanuit muziek en drama bij uw naasten met dementie kunt doen. Tijdens deze avond staan kijken, luisteren en zelfervaring centraal.
- 5 juni **Juridische aspecten en dementie**  
 Frans Stoffels, werkzaam als adviseur, mentor, curator en bewindvoerder, geeft uitleg over een aantal juridische zaken waarmee de familie of partner van iemand met dementie geconfronteerd kan worden.
- 4 september **Soorten dementie**  
 Niet elke dementerende heeft de ziekte van Alzheimer. Dementie verloopt bij iedereen een beetje anders en in de hersenen kunnen verschillende aandoeningen leiden tot dementie. Flora Vrugink, psycholoog bij Cicero zorggroep, zal deze avond vertellen over de verschillende soorten dementie en uitgebreid stilstaan bij de typische veranderingen in ervaren, denken, doen en hun beloop over de tijd.
- 2 oktober **Omgaan met gedragsveranderingen bij dementie**  
 Gedragsveranderingen komen bij dementie veel voor. Van achterdocht tot euforie, van het wegvallen van de drang om iets te ondernemen, het uitblijven van een enthousiaste reactie bij het zien van een naaste tot onophoudelijk herhalen, onrust en agressie. Deze avond zullen Michelle Joosten, psycholoog en Mirjam Raets, verpleegkundig gedragsconsulent van Cicero zorggroep uitleg geven over de meest voorkomende vormen van probleemgedrag. Ze zullen stilstaan bij de gevolgen van gedragsveranderingen op mantelzorgers, de moeilijkheden, onmacht en wisselwerkingen die kunnen ontstaan. Daarnaast is er ruimte voor vragen waaronder: Bij wie kan ik terecht om hierover te praten?
- 6 november **Rouw en verlies bij dementie**  
 Dementie betekent onherroepelijk stapsgewijs verlies en momenten van rouw. Voor de mens die dementeert betekent de ziekte het verlies van geheugen, lichamelijke functies, en zeker ook van het contact met zijn of haar partner. Maar ook voor de partner zelf van de dementerende, de kinderen en andere naasten, betekent de ziekte het

langzaam verliezen van contact met de geliefde die dementie heeft. Bij aanvang van de diagnose begint dat al: een onzekere toekomst waarvan je weet dat je afscheid gaat nemen. En toch is het belangrijk daarbij stil te staan: het verlies en de rouw die dementie met zich meebrengen. Want als we er bewust bij zijn, is het waarschijnlijk een stuk waardevoller dan wanneer we die periode door onze vingers laten glippen. Aloys de Haan en Robbert Omtzigt zijn geestelijk verzorger bij Cicero zorggroep en hebben veel ervaring in de begeleiding van personen met dementie en hun naasten. Samen gaan we op deze avond hierover in gesprek en delen we elkaars inzichten.

4 december

### **De belasting van mantelzorgers van mensen met dementie**

Mantelzorger ben je vaak tegen wil en dank, soms is het zo moeilijk om dit op een positieve manier te blijven volhouden. Hoe doe je dat, hoe doet een ander dat, waar kun je winst halen en wat zou je beter kunnen laten? Deze avond spreken we niet alleen over mantelzorg maar gaan we nadrukkelijk in gesprek met de mantelzorgers. Waar lopen mantelzorgers tegen aan? Welke tips zijn er te geven hoe je in sommige situaties met elkaar omgaat? Wat kunnen mantelzorgers van elkaar leren?

2020

8 januari

### **Film 'Mevrouw Bogers, de door Alzheimer verkleurde laatste jaren'**

Deze avond wordt een film vertoond, waarna Kris Wouters, psycholoog binnen Cicero Zorggroep, deze nabespreekt en met de aanwezigen in gesprek gaat. De film gaat, zoals de titel al zegt over mevrouw Bogers die de ziekte van Alzheimer blijkt te hebben. Door haar achteruitgang blijkt een verhuizing onvermijdelijk. In de film zien we hoe zij haar ziekte ervaart, de intense relatie met haar dochter en de liefdevolle verhouding met haar kleinzoon. We ervaren de pijn van de naasten en de moeilijkheden die hulpverleners hebben om deze ongrijpbare en ingrijpende ziekte goed te behandelen en begeleiden. Dankzij de uitgesproken karakters is het verhaal niet alleen ontroerend, maar ook confronterend en grappig.

5 februari

### **Juridische aspecten bij dementie**

Ghislain van Kan, notaris van Notariaat Van Kan, zal vanavond uitleg geven over een aantal juridische zaken waarmee de familie van een partner of ouder met dementie geconfronteerd kan worden. Hij zal ingaan op zaken als bewindvoering, mentorschap, erfrecht en bankzaken. Tevens zal hij mogelijkheden en grenzen belichten van wilsverklaringen en het levenstestament.

2022

7 september

### **Ontmoeten en delen**

Na een inleiding door Grietje Quanjel, casemanager dementie, wordt informatie gedeeld, bespreken we de impact die corona gehad heeft gedurende de afgelopen jaren, delen we ervaringen en gaan we na wat deze periode met ons gedaan heeft.

5 oktober

### **Vormen van dementie**

De inleidster, casemanager dementie, geeft uitleg over een aantal vormen van dementie. Zij gaat in op het gedrag dat daaruit voortvloeit en de manieren om hiermee om te gaan.

- 2 november **Onbegrepen gedrag**  
Drs Marion Vromen, sociaal geriater bij Zuyderland GGZ (Geestelijke GezondheidsZorg), vertelt over onbegrepen gedrag als gevolg van dementie. Zij kiest bewust een ander perspectief dan uitgaan van problematisch gedrag van mensen met dementie en ziet daarin ook een deel van de oplossing voor het omgaan met mensen met dementie.
- 7 december **Dagvoorziening waar begeleiding en/of behandeling in groep geboden wordt**  
Dion Poper, teammanager dagvoorzieningen Cicero thuis (hoofd dagbehandeling en dagopvang bij de Cicero zorggroep), en Chantal Meijs, seniormedewerker dagvoorziening (behandeling en dagopvang), geven informatie over de wijze waarop de dagvoorzieningen van Cicero Thuis van nut kunnen zijn voor de ouder wordende mens, de toenemende vergrijzing en het ondersteunen van bezoekers en hun mantelzorgers.
- 2023
- 4 januari **Juridische aspecten bij dementie**  
Ghislain van Kan, notaris bij Metis notarissen, zal vanavond uitleg geven over een aantal juridische zaken waarmee de familie van een partner of ouder met dementie geconfronteerd kan worden. Hij zal ingaan op zaken als bewindvoering, mentorschap, erfrecht en bankzaken. Tevens zal hij mogelijkheden en grenzen belichten van wilsverklaringen en het levenstestament.
- 1 februari **Als het thuis niet meer kan: opname in zicht**  
Hetty Corstjens, casemanager dementie, Petra Rocchi, zorgmanager bij Cicero Zorggroep, en Anne Dohmen, zorgtoewijzer bij Cicero Zorggroep, bespreken de uitdagingen waarmee mensen te maken krijgen voorafgaand aan en tijdens de opname in een verpleeghuis.
- 1 maart **Het belang van paramedische zorg voor mensen met dementie en mantelzorgers**  
Als gevolg van dementie heeft uw naaste u steeds meer nodig bij de persoonlijke verzorging en dagelijkse activiteiten en dat kan lichamelijk en geestelijk vermoeiend zijn. Saskia Winthagen, fysiotherapeut en Liesbeth van der Meent, ergotherapeut, bij Cicero Zorggroep belichten mogelijkheden om de zorg te verlichten en de communicatie te versoepelen. Daarnaast lichten Saskia en Liesbeth kort toe wat u kunt verwachten van paramedische ondersteuning in de thuissituatie.
- 5 april **Parkinson en dementie: het verband tussen twee verschillende ziektes**  
Bij de ziekte van Parkinson doen zich ook vaak veranderingen voor in ons denken en voelen die tot verwarring kunnen leiden: is dit een voorbode van dementie of hoort het bij de Parkinson? En hoe moet je daarmee omgaan? Voor velen zijn deze vragen nog dringender dan die over de motoriek. Voor het bewegen hebben we immers medicijnen en fysiotherapie, maar voor het denken en voelen?  
In deze presentatie wordt door drs. Sam Thissen, neuroloog bij Zuyderland, ingegaan op de samenhang tussen denken en doen en de problemen bij geestelijke achteruitgang door de ziekte van Parkinson.

Ook de Parkinsonverpleegkundigen Tanja Lusterms en Vivian Vliegen zijn aanwezig. Uiteraard is er ook ruimte voor vragen en discussie.

3 mei

### **Euthanasie en dementie**

Wiel Geraedts, voormalig longarts bij Zuyderland en nu SCEN-arts (Steun en Consultatie bij Euthanasie in Nederland) spreekt over mogelijkheden en onmogelijkheden zoals die zich voordoen bij een euthanasiewens van mensen met een diagnose dementie.

7 juni

### **Informatiemarkt over de zorg**

Op de informatiemarkt wordt een aantal zaken gepresenteerd en besproken, die ondersteunen bij het welbevinden van mensen met dementie. Aan bod komen o.a. voetzoolreflextherapie en uiterlijke verzorging, praktische hulpmiddelen bij ADL / HDL (algemene / huishoudelijke dagelijkse levensverrichtingen), zorgtechnologie, complementaire zorg: geuren, muziek, bewegen, jam maken en wafels bakken en de Zorgboerderij.

## Bijlage 2

# Namen en taken van alle betrokkenen in de organisatie

### **Bestuur**

Wim Tonglet	voorzitter en gespreksleider
Jos Stevens	penningmeester en plaatsvervangend voorzitter
Nico Hermans	secretaris
Thom Leblanc	lid
Petra Rocchi	lid

### **Coördinator**

Petra Rocchi

### **Werkgroep inhoud**

Anita Jamar  
Petra Rocchi  
Grietje Quanjel  
Hetty Corstjens-Jonkhout  
Anne Dohmen

### **Vrijwilligers**

Hilde Stevens-Van Driessche	bar
Diana van der Horst	bar
Kitty Hos	documentatiestand Alzheimer
Jan de Jong	muziek

### **Klankbordgroep**

Mensen en organisaties, die op enigerlei wijze een link hebben met het Alzheimer Café Amstenrade

Cicero Zorggroep  
Zuyderland  
Partners in Welzijn  
Gemeente Beekdaelen  
Seniorenraad Schinnen  
Zo Wonen  
GGD Zuid-Limburg  
Huisartsen Schinnen  
Zonnebloem regio Westelijke Mijnstreek  
KBO  
SOS  
Sponsors